



## **Návod k obsluze**

**Posilovací stroj BH FITNESS L450  
Hrazda a bradla s dopomocí**

## BEZPEČNOSTNÍ POKYNY

Před montáží a používáním trenažéru si prosím pečlivě přečtete tyto pokyny. Obsahují důležité informace pro vaši bezpečnost a pro používání a údržbu trenažéru.

Pokyny uschovejte pro budoucí využití a rady k údržbě i pro objednávání náhradních dílů.



### **POZOR:**

- Toto zařízení lze používat pouze k určenému účelu, tj. fyzickému cvičení.

Jakékoli jiné použití trenažéru je zakázáno a může být nebezpečné. Výrobce neodpovídá za poškození nebo zranění způsobená nesprávným používáním zařízení.

- Zařízení používejte na pevném a rovném povrchu.
- Kolem trenažéru musí zůstat alespoň 0,5 metru volného prostoru.
- Zařízení je navrženo v souladu s nejnovějšími bezpečnostními normami.
- Toto zařízení vyhovuje normě EN 957. Je vhodné pro profesionální použití s hmotností uživatele do 150 kg.

Nesprávné opravy a/nebo úpravy trenažéru (např. odstranění dílů) mohou ohrozit bezpečnost uživatele.

- Poškozené součásti mohou ohrozit vaši bezpečnost a/nebo snížit životnost zařízení.

Z tohoto důvodu musí být poškozené díly neprodleně vyměněny a zařízení nesmí být používáno, dokud není opraveno. Používejte pouze originální náhradní díly BH.

- Pokud je zařízení pravidelně používáno, důkladně kontrolujte všechny součásti každé 1 - 2 měsíce a věnujte zvláštní pozornost dotažení matic a šroubů.

- Před zahájením cvičební se poradte se svým lékařem, abyste se ujistili, že můžete trenažér používat.



Cvičte na doporučené úrovni od lékaře nebo trenéra, nepřemáhejte se. Nesprávné nebo nadměrné cvičení může poškodit vaše zdraví.







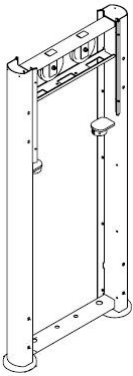
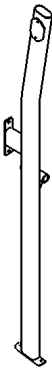

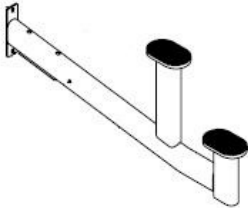
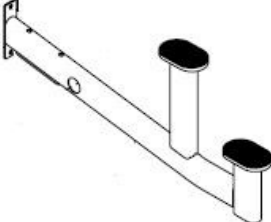
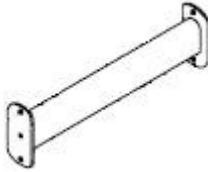

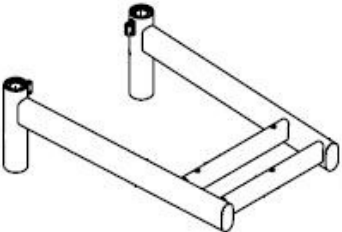
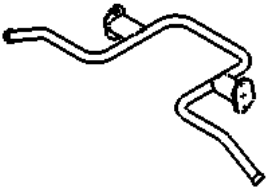
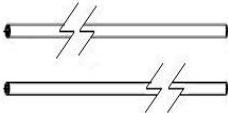
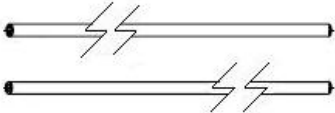
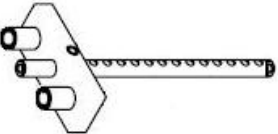
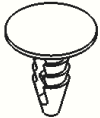
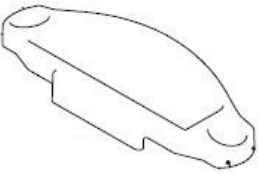
- Věnujte velkou pozornost pokynům trenéra.

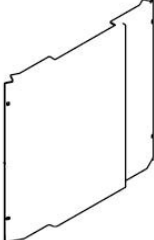

**Při montáži trenažéru je doporučena pomoc druhé osoby.**

Vyjměte jednotku z krabice a zkontrolujte jednotlivé součásti podle seznamu na obr. A a obr. B, abyste se ujistili, že nechybějí žádné díly.

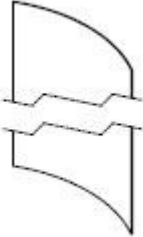





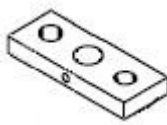
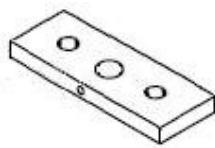
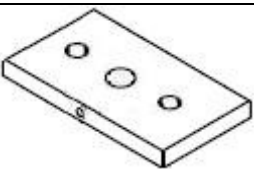

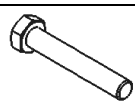

**Obr. A**

N <sup>o</sup>		✓	N <sup>o</sup>		✓
1		1	2		1
3		1	4		1
5		1	6		1

7		1			
9		1			
12		2			
15		2			
17		1			
24		4			
27		1			
35		2			
46		1			
8		1			
11		2			
13		1			
16		1			
19		4			
26		1			
28		1			
40		2			
48		2			

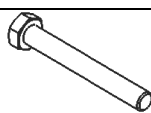
50		1	57		1
74		2	75		3
76		10			

**Obr. B**

Nº		✓			✓
54	 M-10	37	55	 M-10	17
56	 M-10x130	4	58	 M-10x80	7
60	 M-10x25	2	61	 M-5x12	4
62	 M-10x150	8	65	 M-10x15	2
66	 M-10x25	4	73	 M-5	4

## **MONTÁŽNÍ POKYNY**

**POZNÁMKA:** Popis částí na obrázcích vždy odpovídá poloze, kterou uživatel zaujímá při cvičení.

Obr. 1

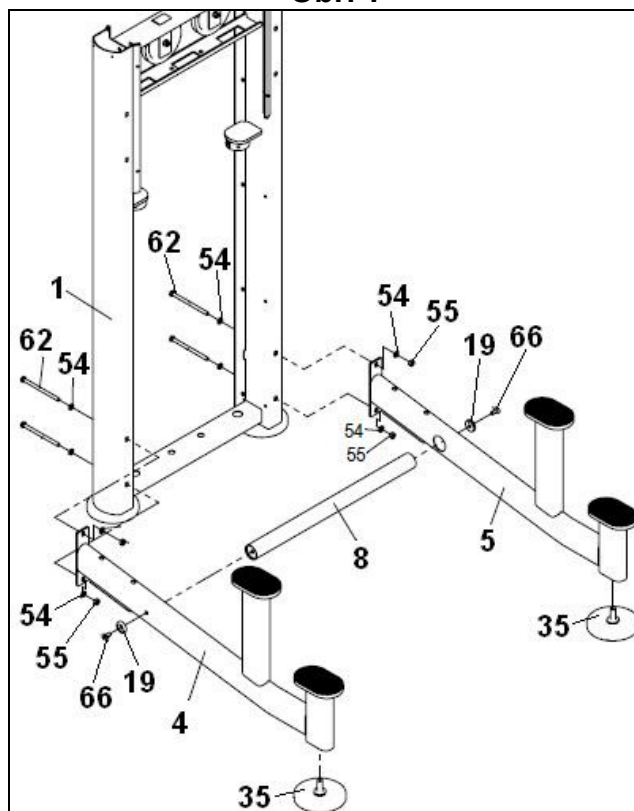

Opřete hlavní podpěru (1) o zem, obr. 1.

Našroubujte vyrovnávací patky (35) na podpěru (4) a (5), obr. 1.

Držák (4) umístěte na závaží (1), zajistěte jej šrouby (62), podložkami (54) a maticemi (55).

Trubku (8) vložte do držáku (4) a zajistěte ji pomocí šroubu (66) a hliníkové podložky (19).

Dále nasadte trubku (8) do držáku (5) a držák (5) zajistěte šrouby (62), podložkami (54) a maticemi (55). Trubku (8) také zajistěte šroubem (66) a hliníkovou podložkou (19).

Obr. 2

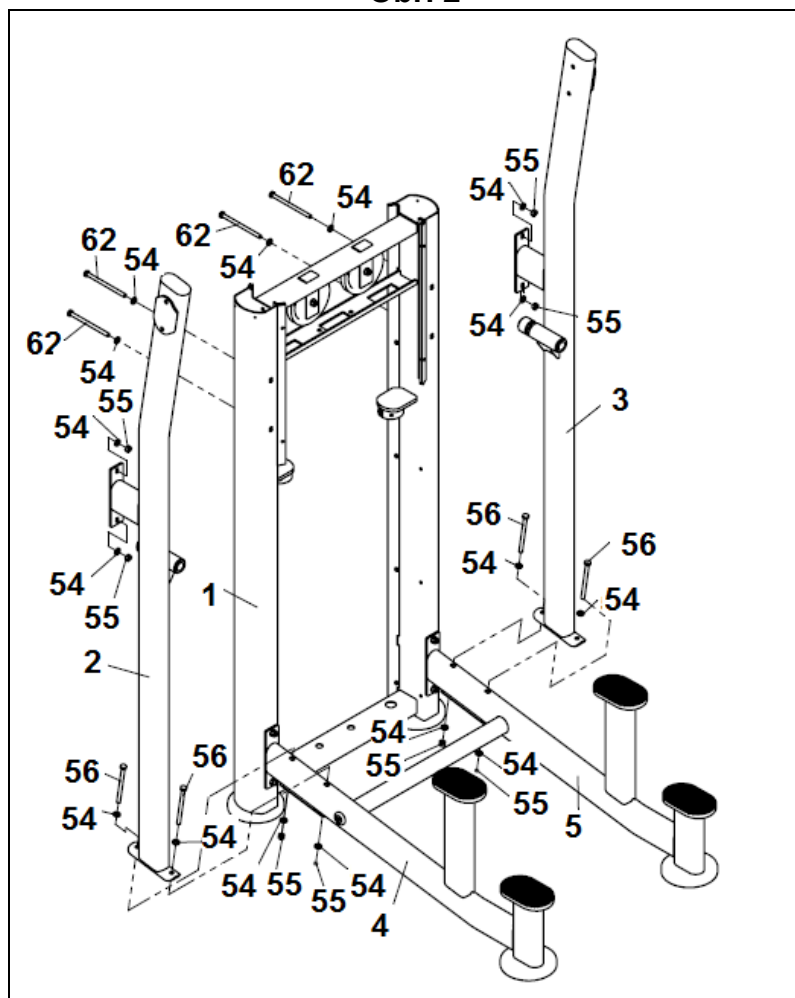

Držák (2) umístěte a zajistěte jej k podpěrám (1) a (4), obr. 2, pomocí šroubů (62 a 56), podložek (54) a matic (55). Nakonec namontujte hlavní sloupek (3) a zajistěte jej pomocí šroubů (62, 58 a 56), podložek (54) a matic (55).



Obr. 3

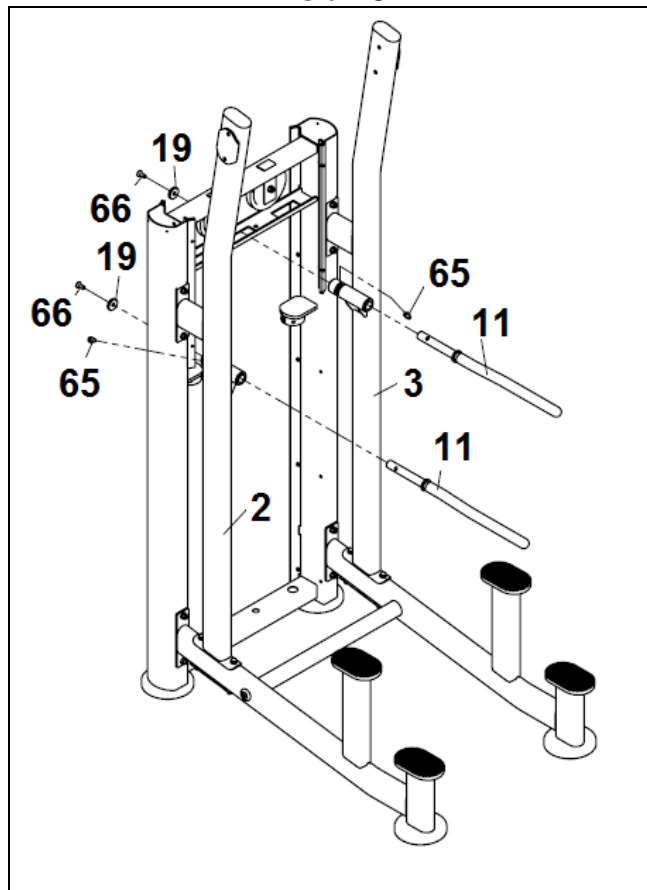

Opěrky rukou (11) vložte do pouzder na sloupcích (2 a 3), obr. 3, nasad'te dorazové šrouby (65), obr. 3. Namontujte hliníkové podložky (19) a utáhněte šrouby (66).

Obr. 4

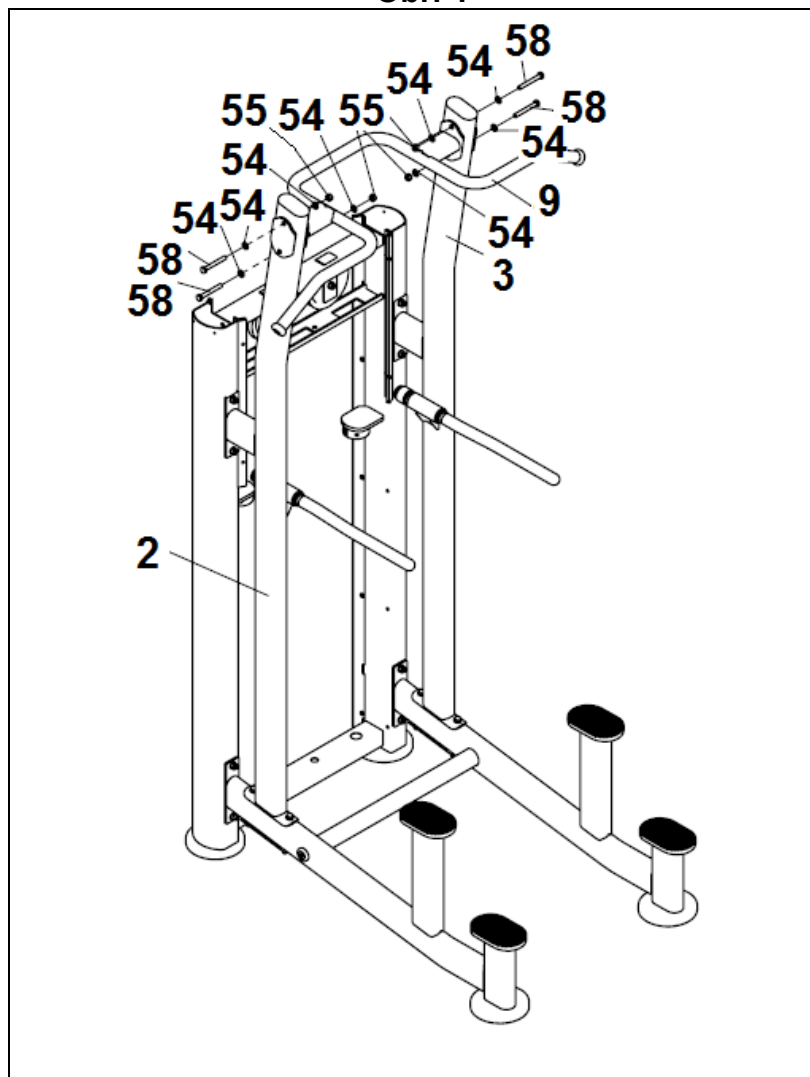

Řídítka (9) umístěte na podpěru (2) dle obr. 4, zajistěte jej na boku pomocí šroubů (58), podložek (54) a matic (55).  
Řídítka (9) umístěte na podpěru (3) dle obr. 4, zajistěte jej na boku pomocí šroubů (58), podložek (54) a matic (55).

Obr. 5

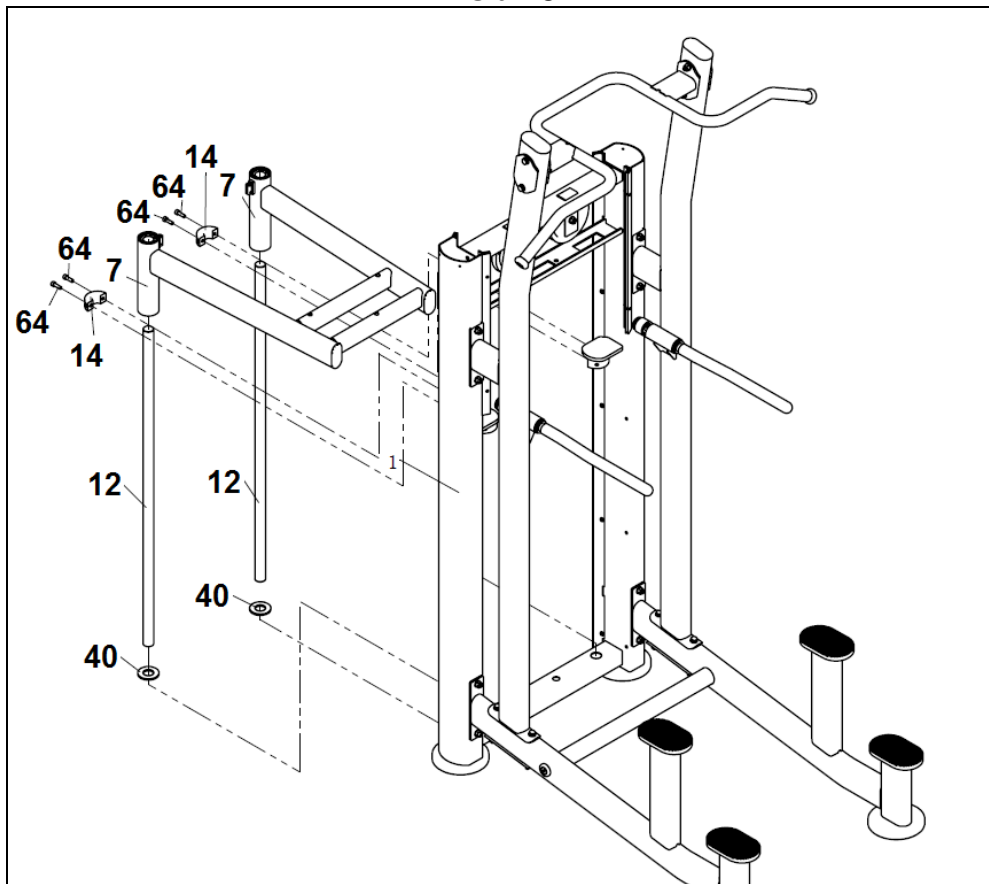

Podložky (40) umístěte na sadu závaží (1), obr. 5, vložte vodicí tyče závaží (12) a pohyblivý posuvník (7), obr. 5. Použijte držáky (14) s pomocí šroubů (64), obr. 5.

Obr. 6

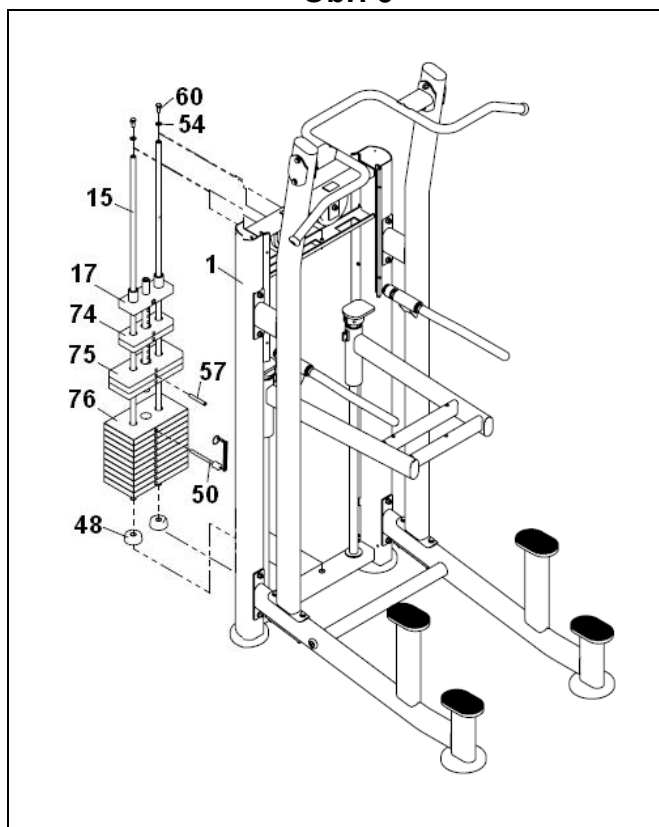

Umístěte zářez závaží (48) na závaží (1), obr. 6, a vložte vodící tyče závaží (15).  
Dále namontujte závaží (76), (75), (74), těžší závaží vždy dole, nakonec vodící závaží osadte volící lištou (17).  
Horní část vodících tyčí utáhněte pomocí podložek (54) a šroubů (60).  
Nasaďte volící kroužek (50) do středového pouzdra na vodícím závaží (17).  
Na první závaží (75) nasaďte pružinový kolík (57), obr. 6.

Obr. 7

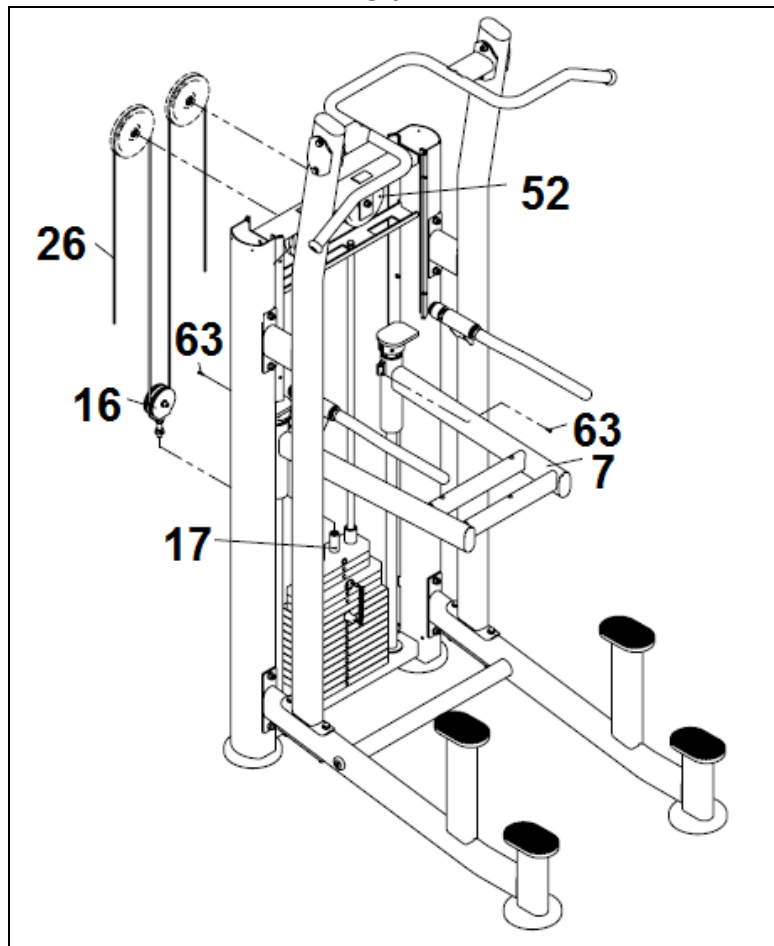

Střední kladku (16) našroubujte na vodící závaží (17), obr. 7, vezměte konec lana (26) a protáhněte jej horními kladkami a zajistěte konce lana na pohyblivém posuvníku (7) pomocí šroubů (63). Viz obr. 7.

Obr. 8

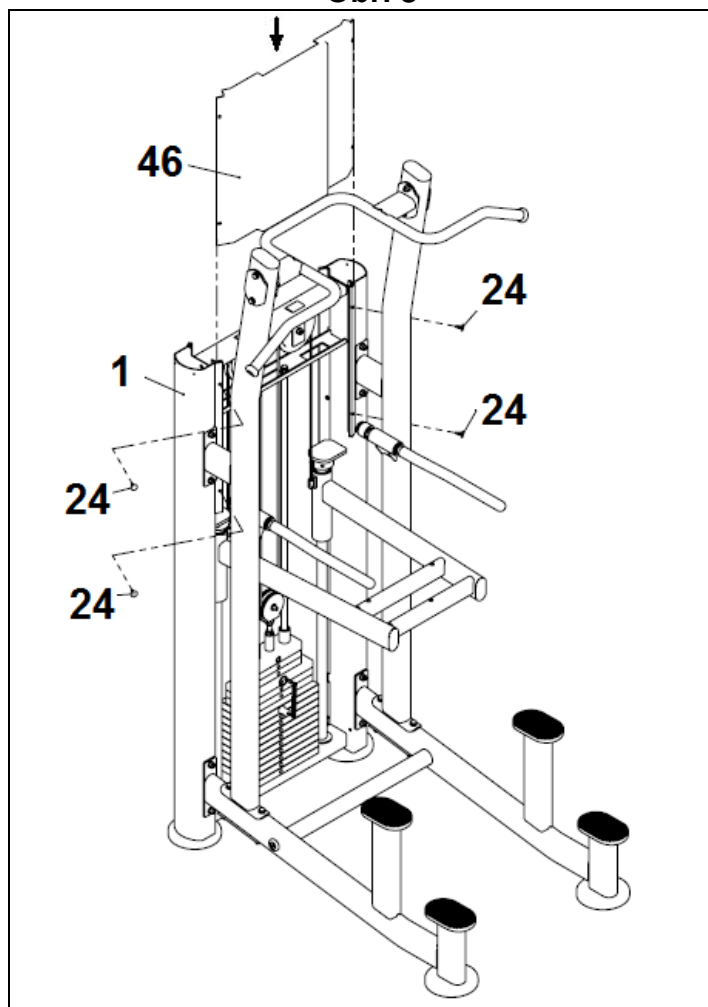

Přední kryt (46) nasadíte shora ve směru šipky na sadu závaží (1), obr. 8. Nasadíte vložky (24) na obě strany sady závaží.

Obr. 9

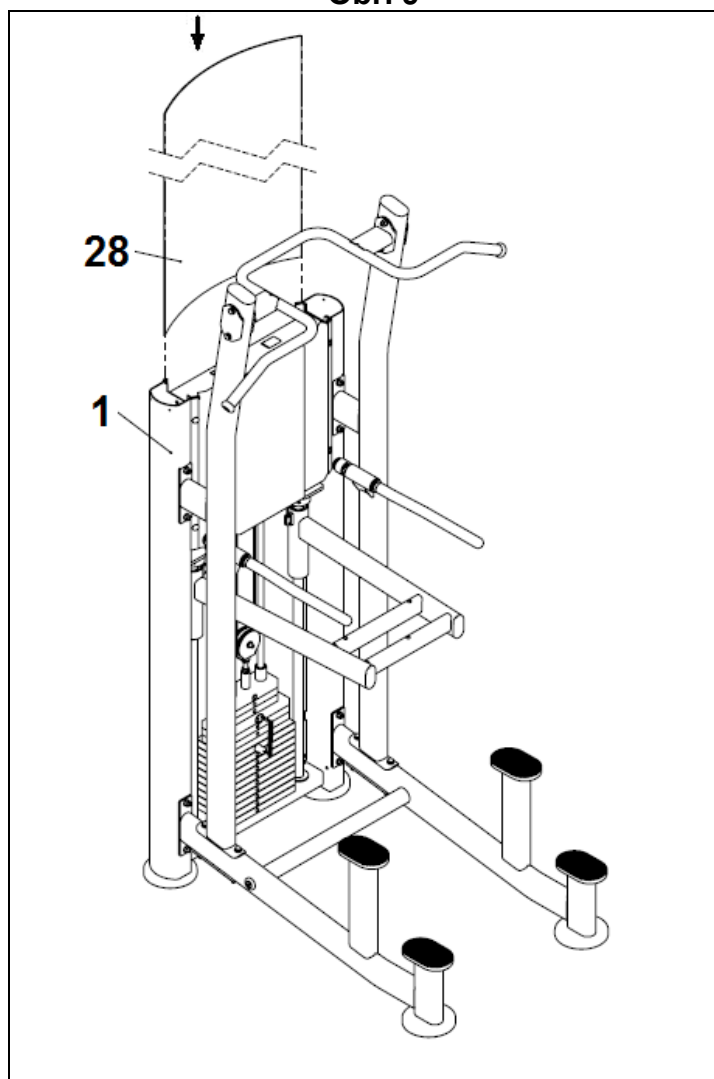

Zadní kryt (28) namontujte na sadu závaží (1), obr. 9, shora ve směru šipky.

Obr. 10

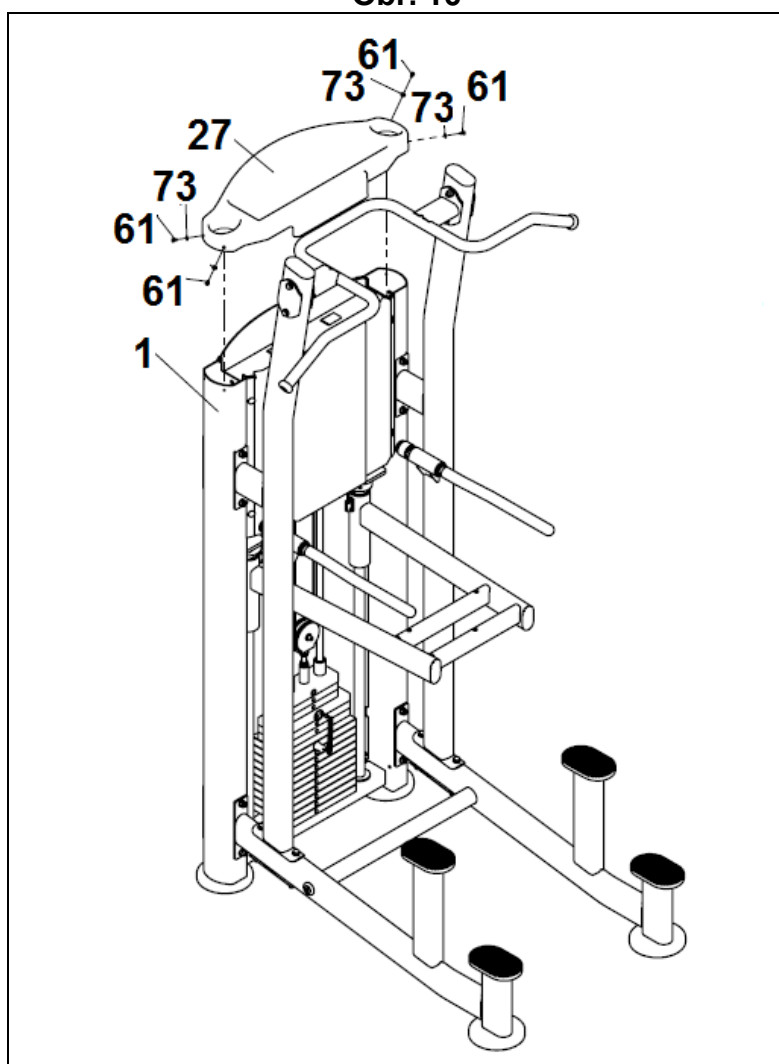

Horní kryt (27) namontujte shora ve směru šipky na sadu závaží (1), obr. 10. Namontujte podložky (73) a šrouby (61).



Obr. 11

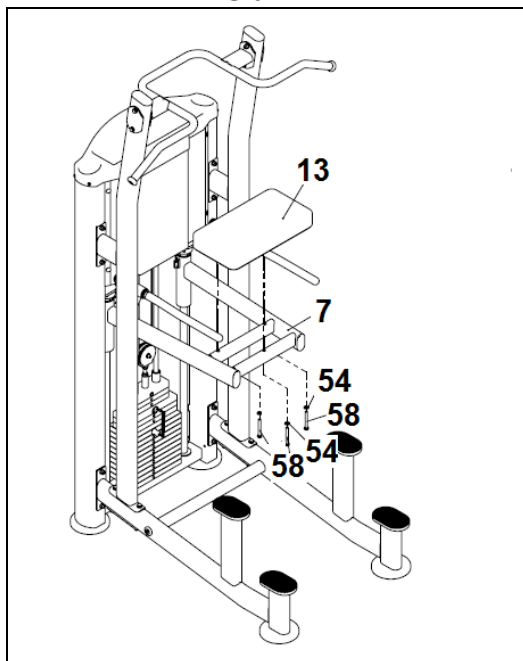

Sedlo (13) umístěte na podpěru (7), obr. 11, zajistěte jej pomocí šroubů (58) a plochých podložek (54). Vyměňte kolík (50) a zkontrolujte, zda se sedlo nepohybuje.

**VELMI DŮLEŽITÉ:**

Po dokončení montáže trenážeru zkontrolujte, zda jsou namontovány všechny šrouby a zda jsou pevně utaženy.

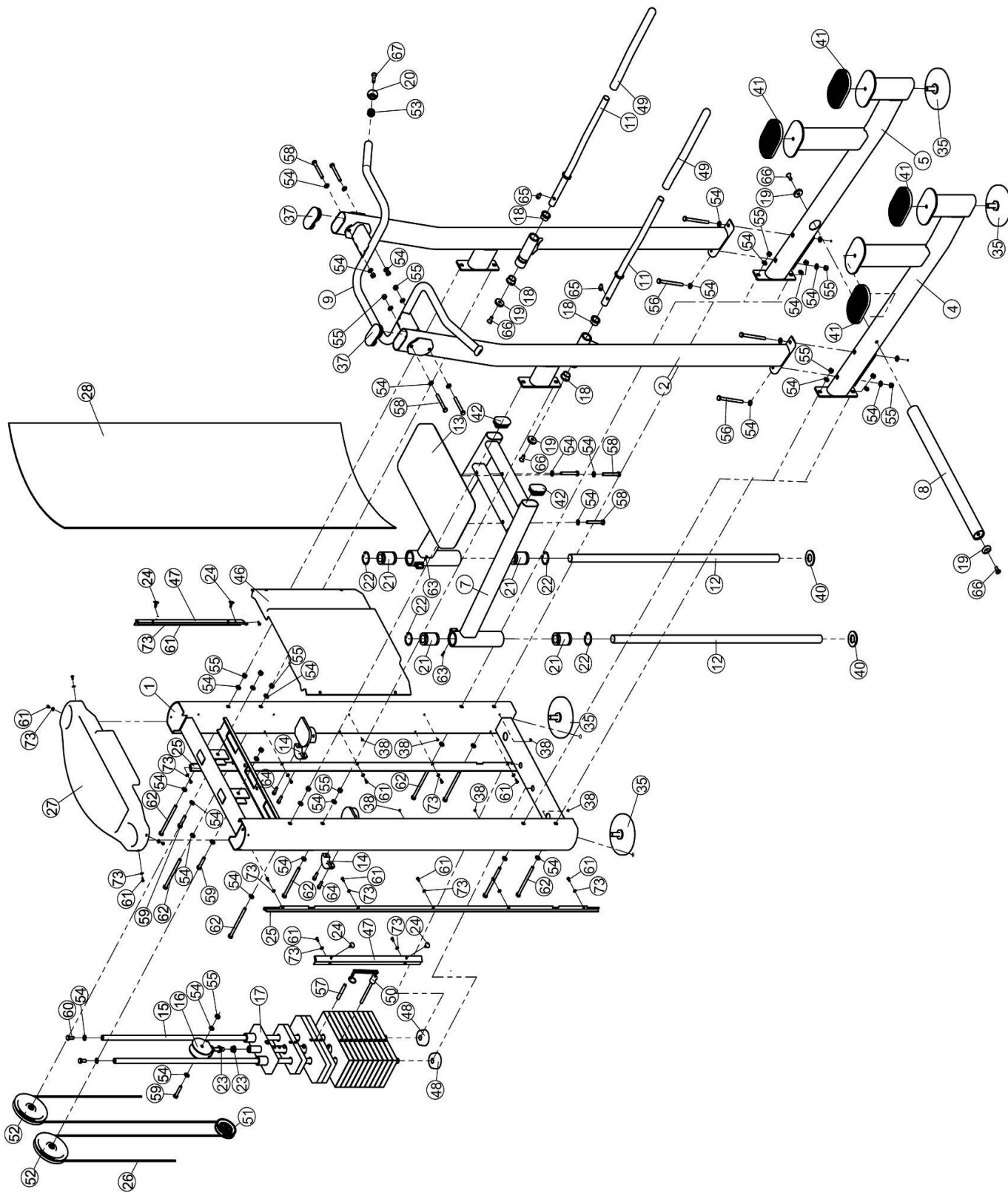

Dovozce a distributor pro  
Českou a Slovenskou republiku  
Trinteco spol. s r.o.  
Na Strži 2102/61a,  
140 00 Praha 4 – Krč  
IČ: 052 54 175  
DIČ:CZ05254175



Dovozce a distributor pro Českou a Slovenskou republiku  
Trinteco spol. s r.o.  
Na Strži 2102/61a, 140 00 Praha 4 – Krč  
IČ: 052 54 175 DIČ:CZ05254175

Email: [info@trinteco.cz](mailto:info@trinteco.cz)  
Telefon: +420 725 552 257